

MINI **15 EXJ**



www.ommelift.com

Aanhangerhoogwerker - Up & over (knikgiek)

Dealer:

KORS
HOOGWERKSYSTEMEN B.V.
Steenwijk

OMMELIFT

Kors Hoogwerksystemen BV

Oostermeentherand 12
Steenwijk, 8332 JZ, Netherlands
+31 521 58 90 66
info@kors-hoogwerksystemen.nl
www.kors-hoogwerksystemen.nl

Mini 15 EXJ Aanhangerhoogwerker

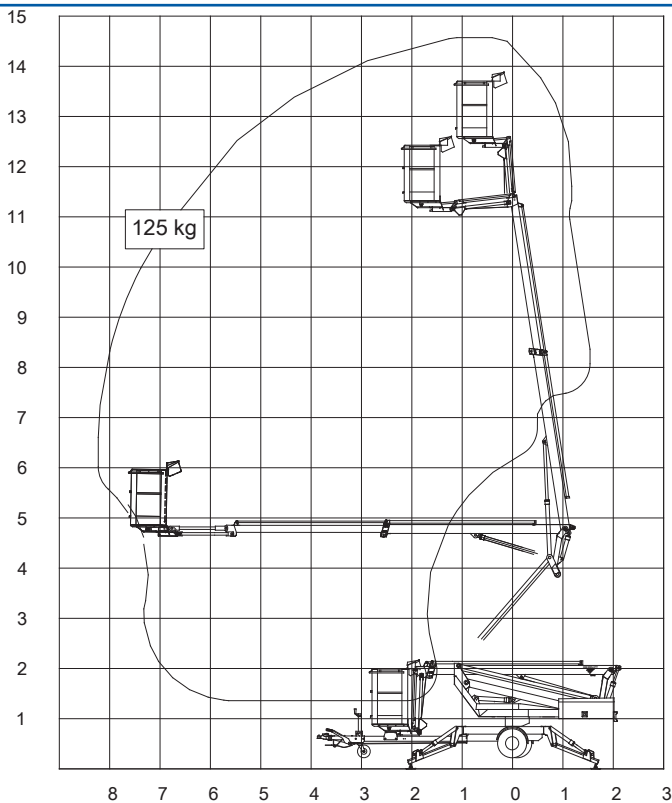

Technische gegevens	Mini 15 EXJ	Mini 15 EXBJ
Max. werkhoogte	14.6 m	
Max. platformhoogte	12.6 m	
Max. Zijdelingsbereik	8.3 m	
Up en over afstand	4.5 m	
Hoek mastlengte (mast + werkbak)	-	
Jib (lengte jibmast + breedte werkbak)	2.0 m	
Vertikale jib rotatie	90°	
Bovenbouw rotatie	± 355°	
Werkbak rotatie	-	
Max. werkbak belasting	125 kg	
Werkbakafmetingen	0.85 x 0.7 x 1.1 m	
Stempelplaatafmetingen	ø160 mm / ø120 mm	
	^g Benzine ^d Diesel	230V / 16A ACCU
Motor		
Inhoud brandstoftank		
Generator		
Accu pakket	24V/139Ah/5h	
Lader	24 V / 30 A	
Dubbel laadsysteem	Optie	
Electrische nooddaal	Optie	
Zie www.ommelift.com voor meer functies en opties		
Zelfaandrijving met hydraulisch aangedreven rollen	Standaard	
Klimvermogen	14% (8°)	
Vrije ruimte tussen band en grond bij max. opstempelhoogte	170 mm	
Totaal gewicht	1500 kg	1500 kg
Bodemdruk stempelplaat	10.0 kg/cm ²	10.0 kg/cm ²
Bodemdruk met 0.4 x 0.4 m stempel onderlegplaat	0.5 kg/cm ²	0.5 kg/cm ²
Max. kracht stempel	8.5 kN	8.5 kN
Hydraulische stempels	Standaard	
Bediening	2 stappen	
Werkbak voor de mast gemonteerd, vrije bodem	Standaard	
220V aansluiting in werkbak	Standaard	
Gereedschapbak in werkbak	Standaard	

