

SV05-B
690 kg

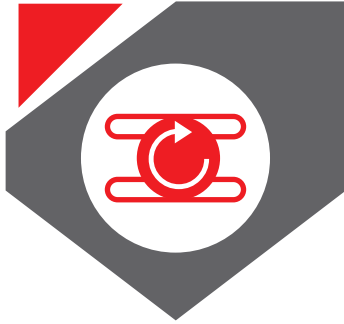

Call for Yanmar solutions





> COMPACTE AFMETINGEN

SV05-B

Yanmar is de enige fabrikant van een micrograafmachine in deze gewichtsklasse.

Zeer compacte afmetingen

- > Breedte: slechts 690 mm.
- > Draaicirkel achter beperkt tot 735 mm.
- > Ingekort contragewicht (240 mm) voor werkzaamheden in enge ruimtes.
- > Afmetingen micro graafmachine van 300 kg met de prestaties van een 600 kg machine.



Verrassend hoge prestaties voor een machine in zijn gewichtsklasse. De SV05-B kan het werk aan dat voorzien is voor machines in een zwaardere klasse

- > Uitbreekkraft: 390 kgf (arm) en 690 kgf (bak).
- > Maximum graafdiepte: 1200 mm.

Voordelen voor de gebruiker

- > Mogelijkheid om te werken waar geen andere machines kunnen komen, vanwege het geringe gewicht en de afmetingen van de machine.
- > Toegang in ruimtes via nauwe doorgangen is mogelijk, slechts 700 mm breed.
- > De machine is gemakkelijk te bedienen (zelfs voor de ongeofende machinist).
- > Gemakkelijk te transporteren door zijn geringe afmetingen en gewicht.
- > Er bevindt zich een hijs oog bovenop de giek voor hijsen via één enkel punt.





UITSTEKENDE PRESTATIES

SV05-B



Werkuitrusting

- > Werklamp.
- > Beveiliging van de armcilinder.



- > Extra enkel- of dubbelwerkende hydraulische functie voor gebruik van aanbouwdelen (kantelbak, hamer, ...).
- > Perfecte geleiding van de hydraulische leidingen van de arm- en bakcilinder.

Yanmar diesel motor, schoon en geluidsarm

- > Nieuwe generatie Yanmar motor, watergekoeld, 2 cilinder.
- > Krachtig: 7.5 PK bij 2000 t/min.
- > Laag toerental voor een langere levensduur.
- > Voldoet aan de Europese richtlijn 97/68/EC en de Amerikaanse EPA-normen.





> COMFORT EN VEILIGHEID

SV05-B

Ergonomische bestuurderspost

- > Aparte pedalen voor gebruik van het 3^e circuit en voor de giekverstelling.
- > Beide pedalen kunnen opgeklapt worden, zodat de bestuurder meer voertruimte heeft.
- > Compleet dashboard met geluidssignaal voor het melden van storingen.
- > Toegang mogelijk aan beide zijden van de machine.

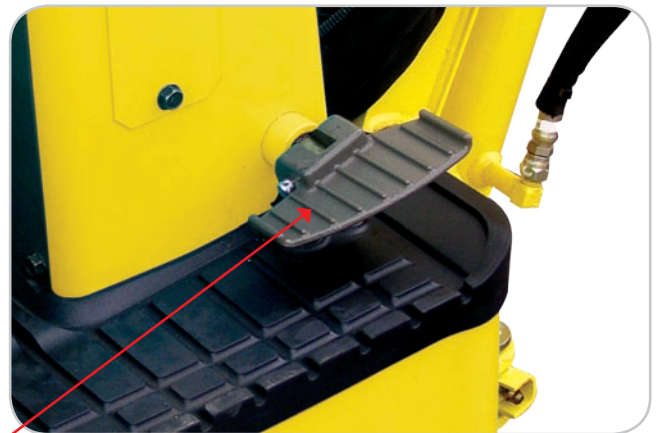

Beide pedalen zijn opklapbaar



Borgpen

Bestuurdersveiligheid

- > Een veiligheidshendel zorgt voor de vergrendeling van de 4 hoofdbedieningsorganen en beperkt de toegang tot de bedieningspost.
- > Veiligheidsbeugel vooraan op de bedieningsconsole.
- > Laag zwaartepunt zorgt voor uitstekende stabiliteit.

Standaard ROPS-structuur

- > ROPS-structuur (bescherming tegen omvallen) met veiligheidsgordel.
- > Naar achter neerklapbaar voor makkelijkere toegang tot lage ruimtes.
- > De motorkap opent volledig, om zo snel en gemakkelijk alle belangrijke bedieningsorganen te kunnen bereiken.



Veiligheidshendel

> BETROUWBAARHEID

SV05-B



Totale bescherming

- > Centraal gevoerde hydraulische leidingen voorkomen torsie.
- > Bescherming van de hydraulische leidingen door middel van "schuurkokers".



Alle onderhoudspunten zijn vlot bereikbaar



Het in één blok vervaardigde gietijzeren chassis verhoogt de stabiliteit en verbetert de levensduur van de machine





TECHNISCHE GEGEVENS

SV05-B

Motor

Yanmar diesel 2 cilinder	2TE67L-XBV3
Vermogen	5.5 kw / 7.5 PK / 2000 t/min
Cilinderinhoud	507 cm ³
Max. koppel	25.5 N.m. / 1800 t/min

Hydraulisch systeem

Capaciteit hydraulisch systeem.....	7.8 l
Max. druk.....	170 bar
2 tandwielpompen.....	2 x 6.92 l/min

Werking

Rijsnelheid	2.0 km/u.
Zwenksnelheid	8 t/min
Uitbreekkracht (Lepelsteel / Bak)	390 / 690 kgf
Giekverstelling	70° / 70°
Bodemdruk	0.27 kg/cm ²
Klimvermogen	25°
Rupsbreedte	150 mm
Vrije ruimte	155 mm
Duwblad (Breedte x Hoogte).....	580 x 170 mm

Diversen

Brandstoftank.....	6 l
Koelsysteem.....	2 l
Transportafmetingen (L x b x h).....	2150 x 690 x 2080 mm
Laag geluidsniveau LwA (2000/14/EC & 2005/88/EC)	90 dBA

Opties

- > Speciale lakkleur
- > Standaard bak

- > Slotenbak
- > Puinbak

PTO	Max theoretische waarden bij 2400 t/min	
	Druk	Debiet
	170 bar	13.8 l/min
	170 bar	13.8 l/min



TECHNISCHE GEGEVENS

SV05-B



Bedrijfgewicht (Normen EC) +- 2%:

> 690 kg

Transportgewicht (Normen EC) +- 2%:

> 615 kg

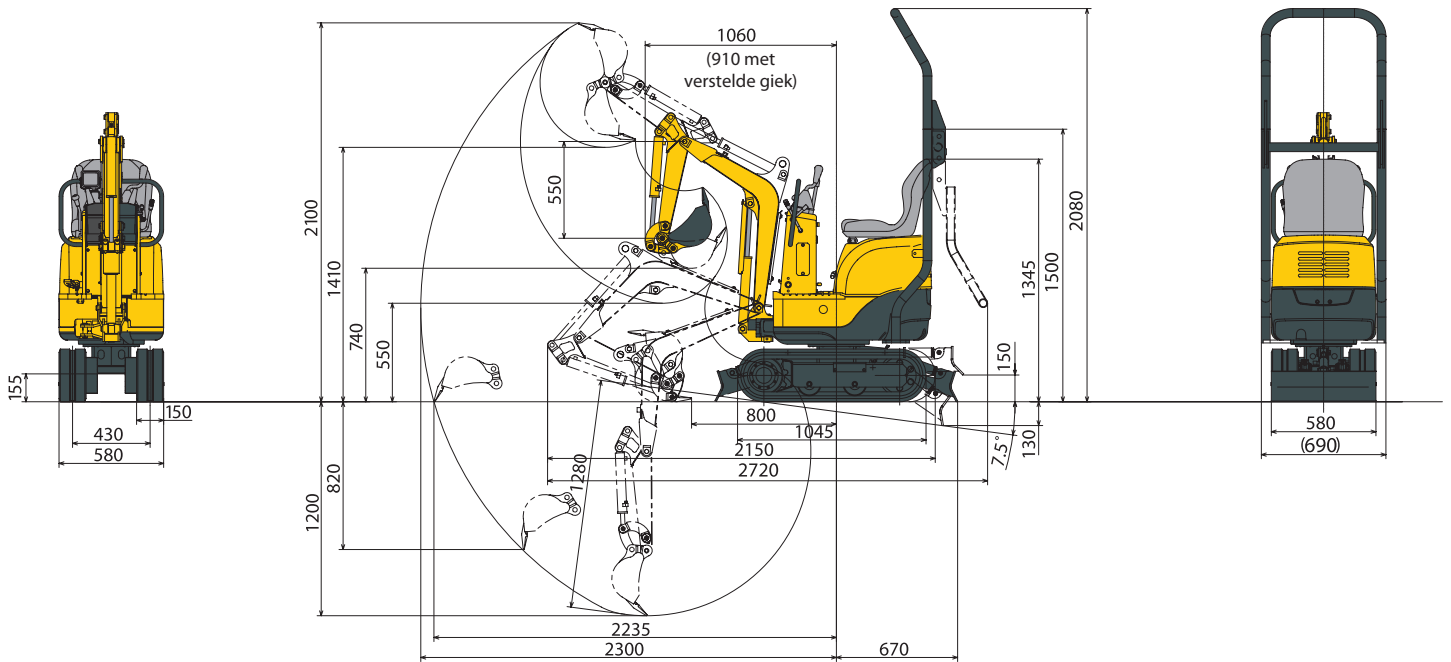
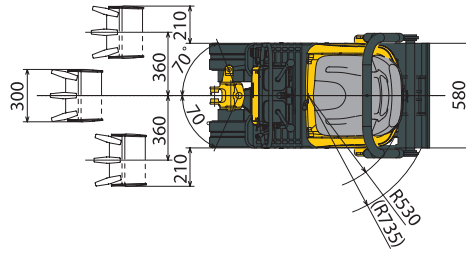

Onder voorbehoud van technische wijzigingen. Afmetingen in mm met Yanmar bak.

Duwblad neer

A	Maxi		1.5 m		Mini	
B						
1.5	70	*130	80	*120	-	-
1.0	50	*130	80	*140	100	*150
0.5	50	*140	80	*180	120	*310
0	50	*140	70	*200	140	*350
-0.5	70	*140	-	-	120	*230

Duwblad omhoog

A	Maxi		1.5 m		Mini	
B						
1.5	80	*130	80	*120	-	-
1.0	50	100	80	*140	100	*150
0.5	50	90	80	140	120	220
0	50	90	70	140	130	230
-0.5	60	120	-	-	110	200

Machine met ROPS, rubberen rupsen, zonder bak.

A: Afstand hart machine graafarm (m).

B: Hoogte graafarm (m).

C: Hefvermogen (kg).

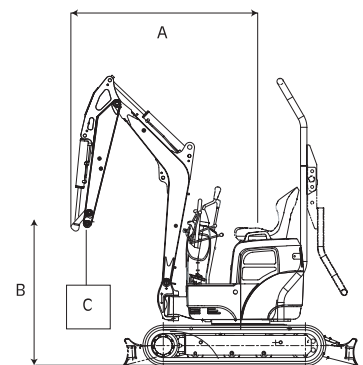

Gemeten over voorzijde

Gemeten 90° over zijkant

De gegevens in deze tabel zijn de hefvermogens gemeten volgens de ISO 10567 norm. Zij stemmen overeen met 75% van de statische kiplast of 87% van het hydraulisch hefvermogen, zonder bak. De met * gemarkeerde waarden zijn de door het hydraulisch vermogen begrensde prestaties.



Niet-bindende foto's – Gedrukt in Frankrijk – Yanmar behoudt zich het recht voor de informatie in deze catalogus te wijzigen zonder voorafgaande waarschuwing. Neem voor bijkomende informatie contact op met uw Yanmar Construction Equipment Europe dealer.

Yanmar Construction Equipment Europe S.A.S.

25, rue de la Tambourine
52100 SAINT DIZIER – FRANCE
contact@yanmar.fr

www.yanmar.eu